



ООО «Транссервис»
Официальный представитель MAN
Продажа, сервис техники MAN
г. Харьков, ул. Морозова, 17А
+38(057)7193149, факс +38(057)7193140
E-mail service@transservice.net.ua

КОММЕРЧЕСКОЕ ПРЕДЛОЖЕНИЕ

Объем поставок и услуг: **MAN TGA 33.350 6x4 BB-WW.**

База: 3600 мм

Кабина: МАН «М»

Срок поставки – склад.

Цена DDP – Харьков	EURO 116.000
---------------------------	---------------------

Гарантийные обязательства

Исходя из предпосылок, что Покупатель выполнил все вытекающие из Договора условия, в том числе условия платежа, Продавец берет на себя выполнение гарантийных обязательств в отношении конструкции, материалов и работы механизмов при условии правильной технической эксплуатации и обслуживания товара в течение следующих сроков:

На транспортное средство - 12 месяцев со дня постановки на учет в ГАИ или 24 месяцев со дня поставки с завода-изготовителя без ограничений по пробегу, что наступит раньше;

На двигатель, коробку передач и ведущий мост - 24 месяца со дня постановки на учет в ГАИ или 36 месяцев со дня поставки с завода-изготовителя, что наступит раньше.

Гарантия против коррозии для кабины - 60 месяцев со дня постановки на учет в ГАИ или соответственно 66 месяцев со дня поставки с завода-изготовителя, что наступит раньше.

4. Условия оплаты

Предоплата 10 % по договору.

С уважением,
Зеленский Станислав
Менеджер отдела продаж
stas.zelenskiy@transservice.net.ua
Моб. 8 067 573 82 84



ООО «Транссервис»
Официальный представитель MAN
Продажа, сервис техники MAN
г. Харьков, ул. Морозова, 17А
+38(057)7193149, факс +38(057)7193140
E-mail service@transservice.net.ua

Приложение № 1

Спецификация

Модель	<i>TGA 33.350 6X4 BB-WW</i>	
Тип:	<i>Самосвальное шасси</i>	
Кабина:	<i>M</i>	
Колёсная база:	<i>3600 mm</i>	
Свес:	<i>0800 mm</i>	
Покрышки		
Передняя ось	2 * 81#R0000733 WA 315/80R22,5 LENK-NAH TL 154/150 K	
Задняя ось	4 * 81#R0000744 WA 315/80R22,5 ANTR-S+G TL 154/150 K	
2 – я задняя ось	4 * 81#R0000744 WA 315/80R22,5 ANTR-S+G TL 154/150 K	
Запасное колесо	1 * 81#R0000733 WA 315/80R22,5 LENK-NAH TL 154/150 K	
Покраска		
Шасси	чёрный RAL 9011	W
Диски	Серебристый RAL 9006	N
Кабина	оранжевый 2011	N
Силовая установка		
018DKM	D2066LF03 - 350 hp / 257 kW EURO3 - 1750 Nm Common Rail	
116APS	Вентилятор на виско муфте с высоким внешним охлаждением	
118MAS	EDC система управления двигателя	
124ALS	Топливный фильтр	
124ARM	Фильтр сепаратор с подогревом, SEPAR	
124EAM	Топливный фильтр подогреваемый	
205ANS	Компрессор 1 – цилиндрический, 360 см ³	
208AKM	Моторный тормоз	
210AAM	Система факельного пуска	
211FFS	Сцепление MFZ 430	
280ECS	Противомоскитная сетка радиатора	
345AVS	Ограничитель скорости 85 км/ч	
345EAM	Круиз – контроль	
КПП		
022GCS	ZF 16 S 222 OD	
Вал отбора мощности		
122QHK	PTO NH/1C без фланца f=0.91/1.09	
Передняя ось		
025MKS	VO-09	
026ECS	Передние параболические рессоры 8.0 тонн	
281ABS	Высокий клиренс	
363AAS	Стабилизатор для передней оси	
Задняя ось		



ООО «Транссервис»
Официальный представитель MAN
Продажа, сервис техники MAN
г. Харьков, ул. Морозова, 17А
+38(057)7193149, факс +38(057)7193140
E-mail service@transservice.net.ua

028FPM	Задние параболические рессоры 16 тонн
034MHS	Редуктор задней оси HPD-1382/ HP-1352
037ACS	Блокировка дифференциала
362AHS	Стабилизатор для задней оси
Запасное колесо	
245XXM	Без кронштейна з/к
Топливный бак	
023CTS	Бак 300л.
123ACM	Защита бака
123CCS	Сеточка в баке
303AAM	Крышка бака с замком
Рулевое управление	
030EES	Регулируемая рулевая колонка
256AAS	Блокировка руля
Рама	
230AHS	Задняя защита
230XWS	Без передней защиты
230YXS	Без боковой защиты
233EMS	Стальной бампер
236AFS	Траверса для СУ
Тормозная система	
032ABS	MAN BrakeMatic (electronic brake system)
258HAS	ABS
259CCW	Барабанный тормозной механизм передней оси
259CES	Барабанный тормозной механизм задней оси
262XXS	Без тормозного соединения в конце рамы
370CRM	Воздухоосушитель с подогревом
Кабина экстерьер	
050NNS	М кабина
05NAES	Передняя панель открывается из кабины
272FAS	Подсветка входа
283FBS	Подвеска кабины пружинная
321ECM	Центральный замок
386ASS	Механический люк в крыше
392AHS	Парковочное зеркало
392AKM	Зеркало широкого обзора с подогревом, электрическое
392ANM	Широкоугольное зеркало, подогреваемое
392AUM	Широкоугольное зеркало, подогреваемое
Кабина интерьер	
058NHM	Водительское сидение на пневматической рессоре
059NAS	Пассажирское сидение стационарное
080AES	Дверная обивка моющая
153YDS	Без кондиционера



ООО «Транссервис»
Официальный представитель MAN
Продажа, сервис техники MAN
г. Харьков, ул. Морозова, 17А
+38(057)7193149, факс +38(057)7193140
E-mail service@transservice.net.ua

201FAS Фильтр салона
319ARS Лампа для чтения
387AFM Электрические стеклоподъемники.

Панель инструментов

02AABS Панель kmh 'Base-Line'
042CYM Тахограф EC tachograph electronic, automatic, 2 drivers
142AFM Калибровка тахографа
325AAS MAN Tronic (on-board computer)
325ETW Язык 1 'Russian'
325FAW Язык 2 'German'
337AHS Показатель давления масла
337AKS Показатель температуры масла
346CAS Показатель давления в ресиверах

Освещение

309AAM Регулятор угла наклона фар
310EES Фары головного света H7
311AAM Защита фар
311AEM Защита фонарей
318AAS Габаритные огни
318AKS Боковые габаритные огни

Автомагнитола

350NHM MAN CC 24V

Электрическое оборудование

324ACS Электрический сигнал
326XYS Без электрической розетки 24 V
327AFM Механический выключатель массы
329CTM 2 АКБ, 12V 175Ah
331HCM Генератор 28V 110A 3080W

Другое

194ATW Инструкция на RUSSIAN
373AEM Антифриз до -35 град
394FMM 1 огнетушитель
400AHS Передние брызговики
405ACS Аптечка
405AKS Знак аварийной остановки
405ARS Лампа аварийной остановки
407AAM Домкрат 25 тонн
411AAS 1 башмак

Диаграмма нагрузки - TGA 33.350 6X4 BB-WW



ООО «Транссервис»
Официальный представитель MAN
Продажа, сервис техники MAN
г. Харьков, ул. Морозова, 17А
+38(057)7193149, факс +38(057)7193140
E-mail service@transservice.net.ua

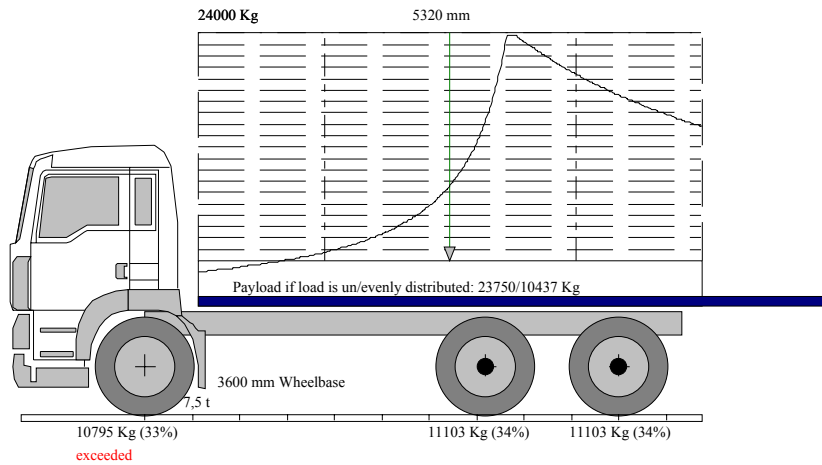

Кабина: TGA 33.350 6X4 BB-WW

MAN
M cab 2240mm wide,
1880mm long

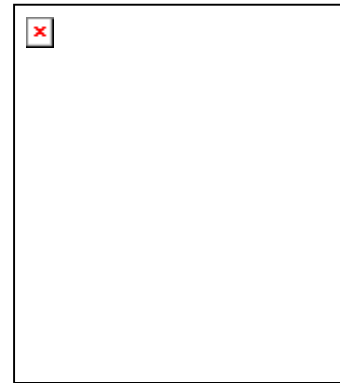
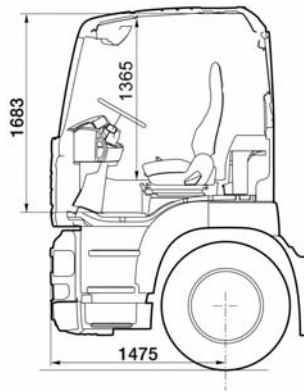

СПЕЦИФИКАЦИЯ КУЗОВ САМОСВАЛЬНЫЙ MEILLER

Длина: 5,25 м
Ширина: 2,30 м
Высота: 1,30 м
Объем: 15м³
Пол: 8мм (Hardox 400)
Боковая стенка: 6мм (QSTE 690)